



EQUIPMENT FOR WATER TREATMENT SYSTEMS

# ES2030 CV

## Aansluiten van Gawa ventielen

### ■ Aansluitschema

Onderstaand wordt het aansluitschema weergegeven voor het aansluiten van Gawa ventielen op de besturing type ES2030 CV.

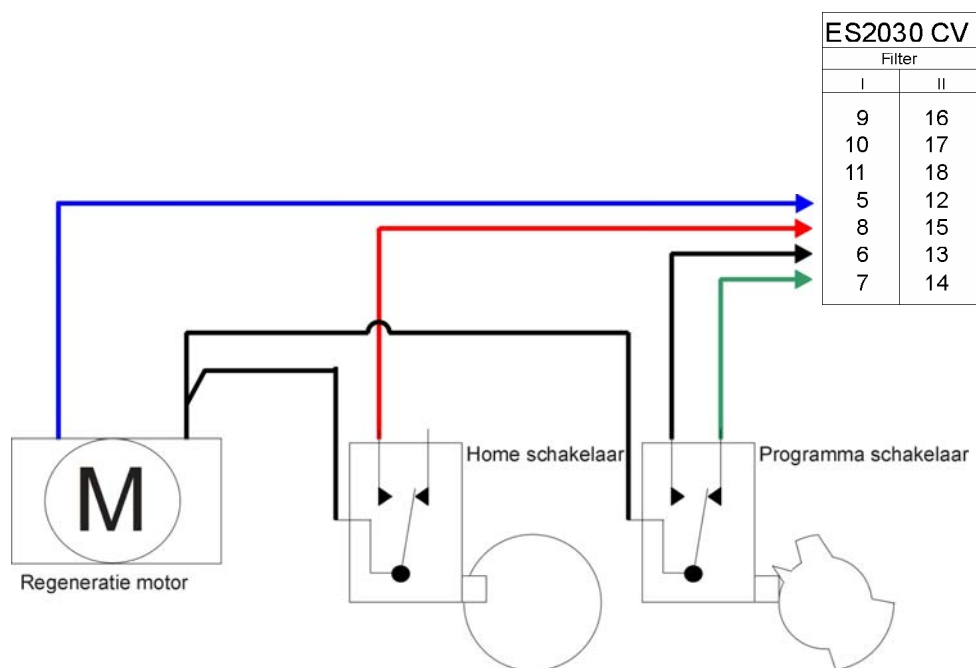

### ■ Programmering

Hier staan de programmastappen beschreven voor een juiste instelling van de besturing indien Gawa ventielen zijn aangesloten.

#### Elektrische aansturing

Stap 1 : Programma stap 1.1 op "Ja"

#### Aantal schakelstappen

Stap 2 : Programma stap 2.1 op 4 (3 regeneratie stappen en 1 bedrijfsstap).